

# IL POSTO ESTERNO:

Pulsanti, Luce targhetta e Porter

## Pulsanti

Ciascun pulsante di un posto esterno è composto da due parti:

- tasto e targhetta portanome posti, come già detto, sulla placca frontale;
- elementi di contatto, racchiusi da un involucro protettivo (in materia plastica) fissato al fondo della scatola.

Opportuni dispositivi di regolazione permettono di posizionare gli elementi di contatto in modo che i relativi tasti possano esercitare su di essi la giusta pressione. Ciò è utile specialmente quando il posto esterno viene immurato: si ha così modo di sopperire ad eventuali difetti di posizionamento tra la cassetta sulla quale sono fissati i pulsanti e la placca di copertura.

Le targhetta portanome vengono normalmente illuminate mediante lampadine ad incandescenza: di solito una lampadina da 3 watt è sufficiente ad illuminare 5 ÷ 6 targhetta.

Se il numero di lampadine è elevato, bisogna alimentarle per mezzo di un trasformatore ausiliario.

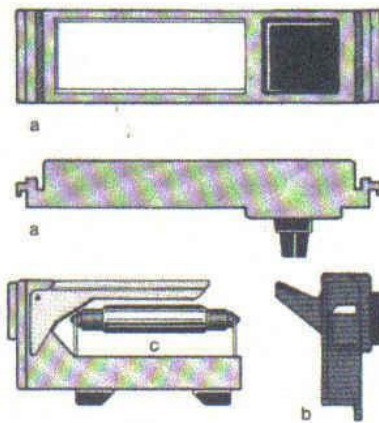

Pulsante di chiamata di un posto esterno: a) targhetta e tasto; b) elementi di contatto; c) lampada di illuminazione.

## Posto Esterno

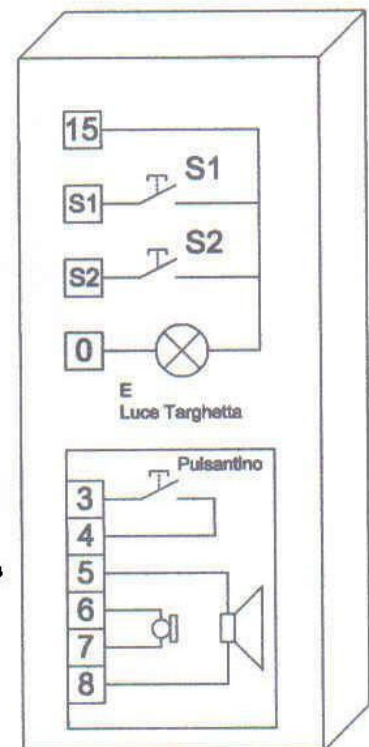

## Porter

contiene un microfono ed un ricevitore che normalmente sono racchiusi in un unico involucro.

I trasduttori vengono inoltre protetti dall'umidità ed isolati acusticamente tra loro per evitare che le onde sonore uscenti dal ricevitore rientrino nel microfono innescando la reazione acustica che origina un fischio continuo. Sempre per questo motivo, in alcuni casi, il microfono ed il ricevitore vengono alloggiati in custodie separate che vengono collocate alle estremità della scatola del posto esterno cioè il più possibile lontano tra loro.

